

ÜRÜN KATALOĞU 2026

Sac Metal İşleme ve
Endüstriyel Üretim Çözümleri



Biz Kimiz?

AGBETA, sac metal işleme ve endüstriyel imalat alanında faaliyet gösteren: yüksek teknoloji, mühendislik isidünlük ve kalite odaklı üretim anlayışını merkezine alan bir üretim firmasıdır.

Kurulduğu günden bu yana müşterilerimizin ihtiyaçlarını doğru analiz eden, projeye özel çözümler geliştiren ve sürdürülebilir değer yaratan bir iş ortağı olmayı hedefliyoruz.

Fikirden ürüne, tek çatı altında güvenilir, etkin ve sürdürülebilir üretim çözümleri sunarız.

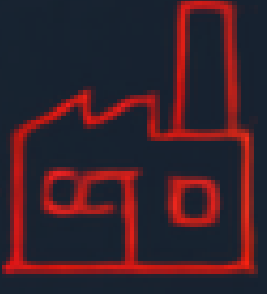

2022

Kuruluş

Deneyimli, istikrar ve gelişim odaklı yolculuğumuz.



30+

Uzman Kadro

Deneyimli ve nitelikli mühendislik ekibimiz.



500+

Tamamlanan Proje

Farklı sektörlerde başarıyla tamamlanan projeler.



%100

Müşteri Memnuniyeti

Kalite, güven ve zamanında teslimat tatlıhdömüz.

Uzmanlık Alanlarımız



CNC Lazer Kesim

Yüksek hassasiyetle sac kesim çözümleri, hız ve verimli üretim imkânı.

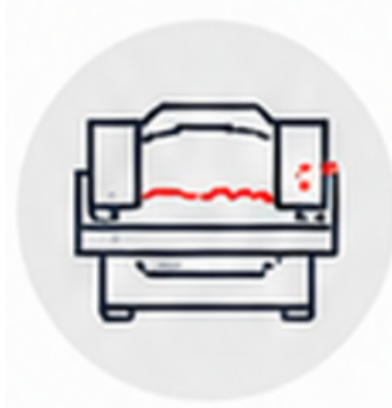

Abkant Büküm

Modern abkant tezgâhlarımızla karmaşık formlarda hassas büküm çözümleri.



Silindir Büküm

Farklı çap ve kalınlıklarda silindir büküm işlemlerini güvenle yaparız.



Kaynak Teknolojileri

MIG, MAG ve TIG kaynak teknolojileriyle dayanıklı, kaliteli birleşimler.

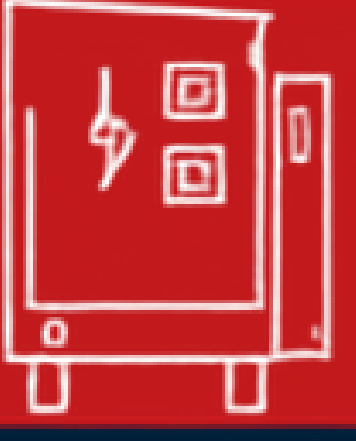

Endüstriyel Elektrik Panoları

AGBETA, endüstriyel elektrik panolarının imalatında dayanıklılık, güvenlik ve uzun ömür kriterlerini esas alan kontrollü üretim süreçleri uygular. Duvar tipi, dış ortam ve özel tip elektrik panoları; proje gereksinimlerine göre planlanır, üretilir ve kalite kontrollerinden geçirilir.

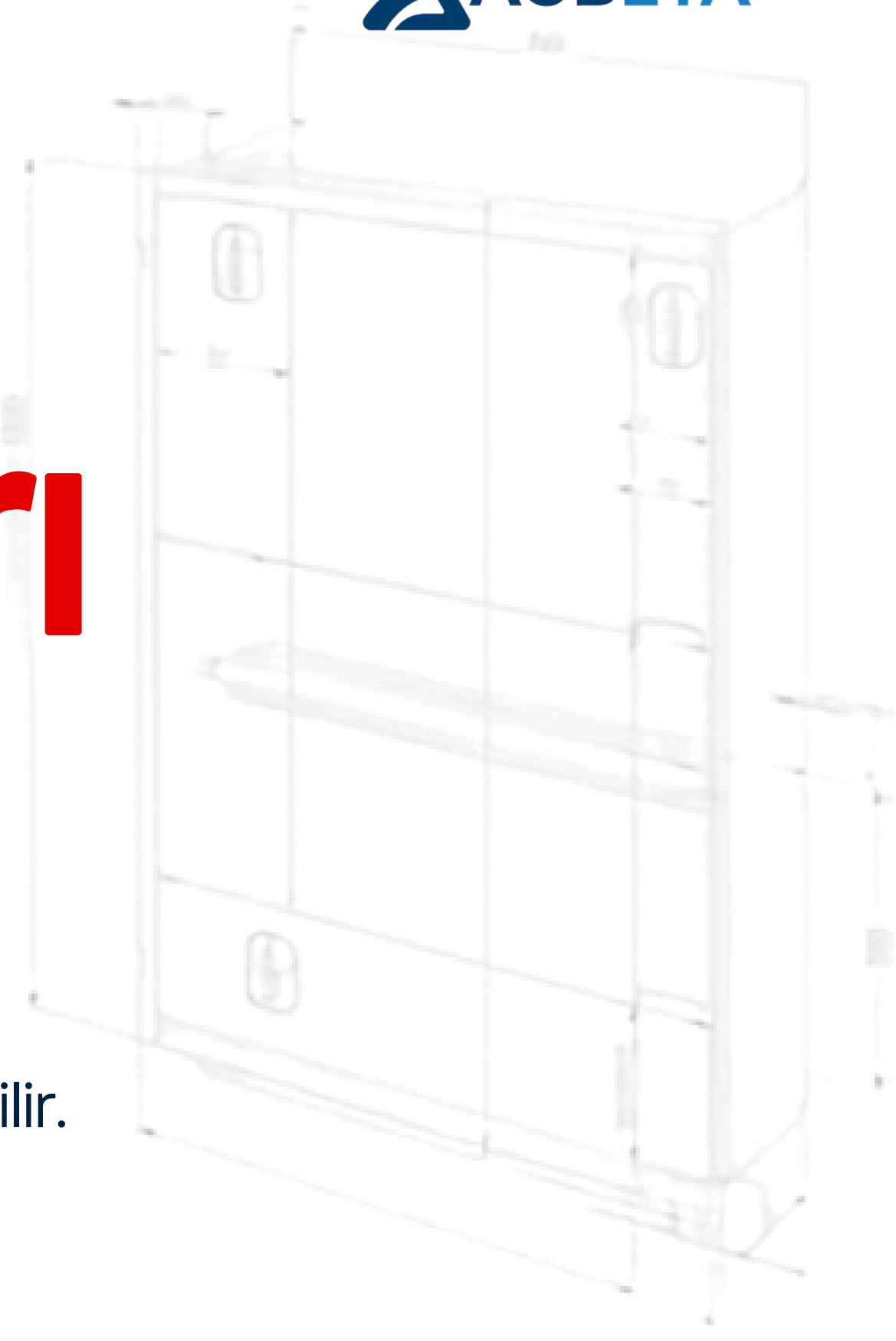

01

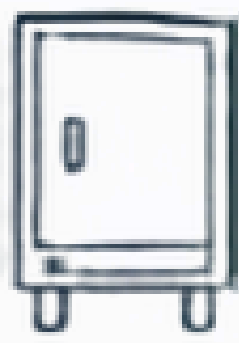

Duvar Tipi

İç mekan kullanımı için tasarlanan, kompakt ve dayanıklı elektrik panolendir. Kolay montaj ve bakım imkânı sunar.

02



Dış Ortam

Zorlu çevresel koşullara dayanıklı, sızdırmaz yapıya sahiptir. Dış mekan uygulamaları için uzun ömürlü çözümler sunar.

03

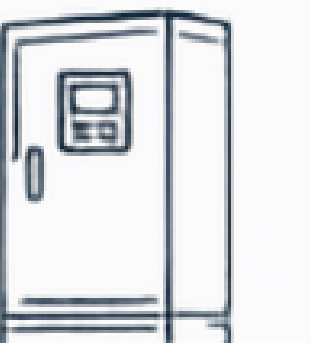

Özel Tip

Proje ve ihtiyaçça özel ölçü ve tasarımda üretilir. Farklı sektörde yönelik esnek çözümler sağlar.

GÜVENLİK
DAYANIKLILIK
UZUN ÖMÜR



Öne Çıkan Özellikler



Dayanıklı Gövde

Kaliteli malzeme ve sağlam gövde yapısı.



Hassas Üretim

CNC lazer kesim ve abkant büküm ile yüksek hassasiyet.



Projeye Özel Tasarım

İhtiyaca özel ölçü, tasarım ve donanım.



Kalite Kontrol

Her aşamada test edilen, standartlara uygun üretim.



Uzun Ömür

Korozyona dayanıklı kaplama, üstün kalite.



Güvenli Kullanım

Elektriksel güvenlik standartlarına uygun koruma.





Endüstriyel Kabinler

AGBETA, endüstriyel kabin imalatında yüksek mukavemet, güvenlik ve uzun ömürlü kullanım esaslarına dayalı üretim süreçleri uygular. Metal sac kabinler, inverter kabinleri ve trifo kabinleri; kullanım alanına, çevresel koşullara ve teknik gereksinimlere uygun şekilde projelendirilerek üretilir.



01

Metal Sac Kabin

Endüstriyel ekipmanların korunması için sağlam metal yapıda üretilir. Uzun ömürlü ve güvenli kullanım sunar.



02

İnverter Kabinleri

İnverter sistemleri için özel olarak tasarlanmıştır. Havalandırma ve güvenlik gereksinimlerine uygun yapıdadır.



03

Trafo Kabinleri

Trafo ve enerji ekipmanlarının güvenli muhafazası için üretilir. Dayanıklı ve servis erigini kolay çözümler sunar.

GÜVENLİK
DAYANIKLIK
UZUN ÖMÜR

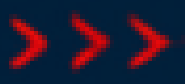

Öne Çıkan Özellikler



Yüksek Mukavemet

Kaliteli sac malzeme ve sağlam kaynak yapısıyla yüksek dayanım.

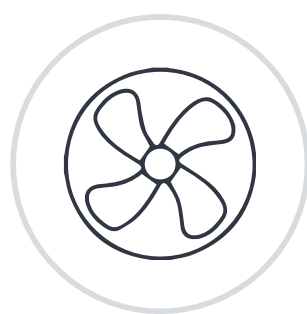

Optimum Havalandırma

Doğru hava akışı ve ısı yönetimi ile uzun ömürlü kullanım.



Güvenli Tasarım

Topraklama, kilitli kapak ve IP koruma standartları.



Modüler Yapı

Farklı ihtiyaçlara uygun esnek ve modüler tasarım.

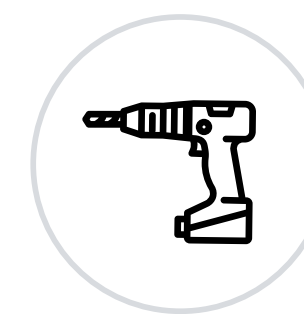

Kolay Montaj

Kompakt yapı ve pratik montaj ile zaman tasarrufu.



Uzun Ömür

Dayanıklı malzeme ve koruyucu kaplama ile uzun kullanım.



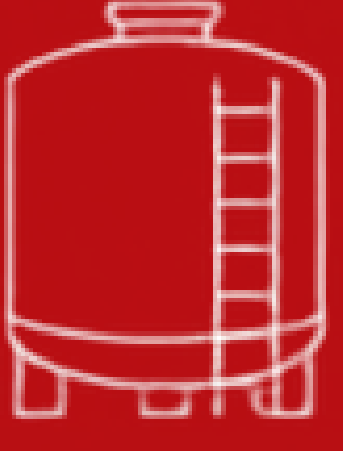

Metal Tanklar

AGBETA, metal tank imalatında yüksek mukavemet, sızdırmazlık ve uzun ömürlü kullanımı kriterlerini esas alan üretim süreçleri uygular. Prizmatik, dikey ve yatay metal tanklar; kullanım amacı, kapasite ve çalışma koşullarına göre projelendirilerek yüksek kalite standartlarında üretilir.

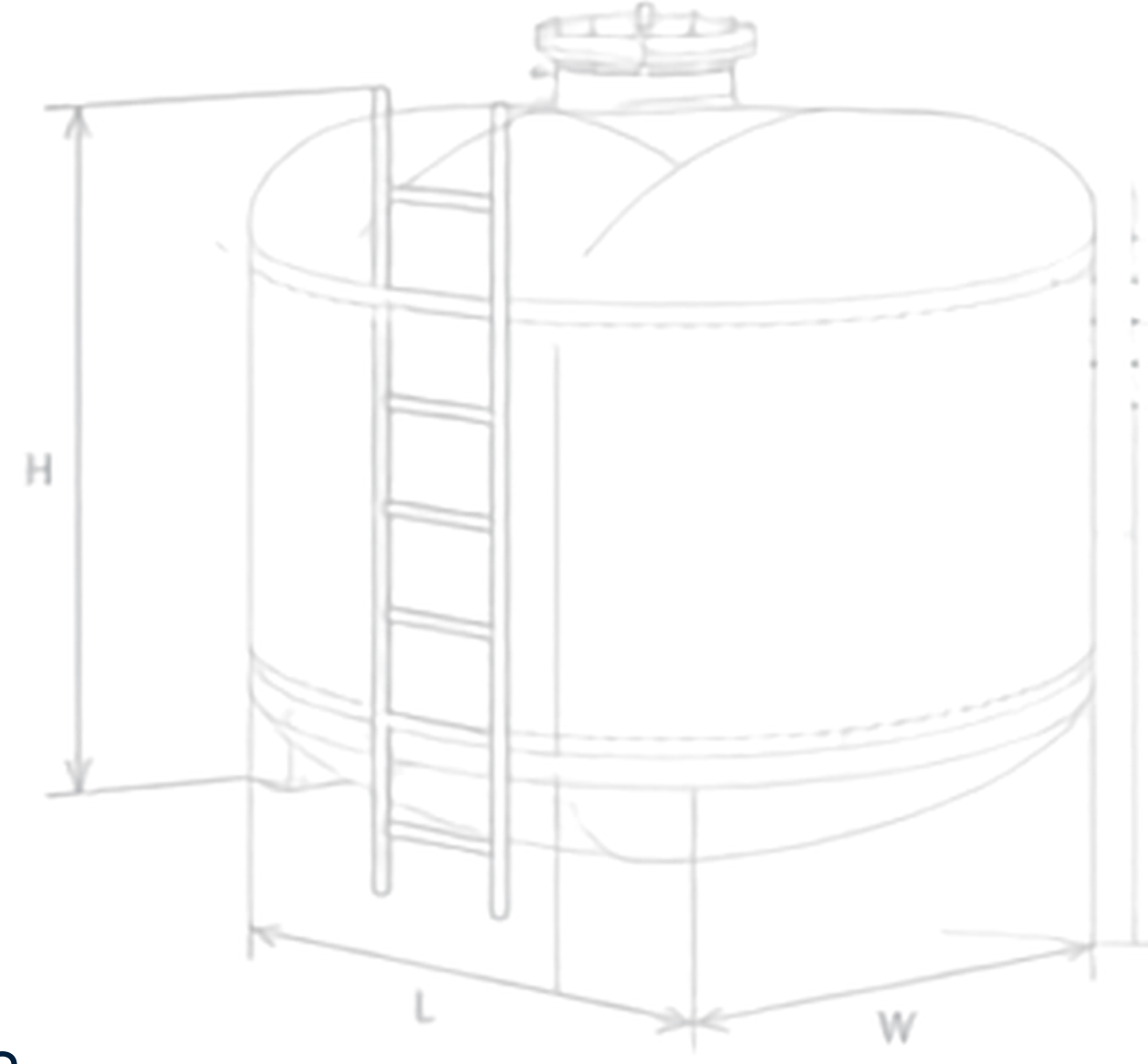

01

Prizmatik Tanklar

Alan tasarruru sağlayan, modüler yapıda metal tanklardır. Endüstriyel uygulamalar için yüksek dayanım sunar.



02

Dikey Tanklar

Sıvı ve akışkan depolamaya uygun, dikey tasarıma sahiptir. Minimum alan kullanımı ile maksimumun kapasite sağlar.



03

Yatay Tanklar

Yüksek hacimli depolama için tasarlanmıştır. Taşıma ve montaj kolaylığı sunar.

DAYANIKLI
SIZDIRMAZ
UZUN ÖMÜRLÜ



Üretim Avantajlarımız



Yüksek Dayanım

Kaliteli sac malzeme ve gelişmiş kaynak teknolojisi.



Sızdırmazlık

Tam sızdırmaz kaynak çözümleriyle güvenli depolama.



Özel Tasarım

Kapasite ve kullanım amacına göre özel projelendirme.

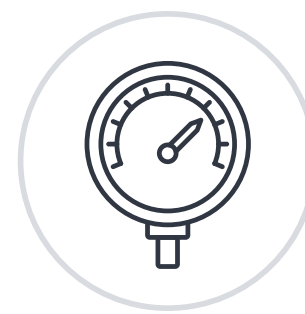

Basınç & Test

Hidrostatik test ve kalite kontrol süreçleriyle güvenilir üretim.



Uzun Ömür

Korozyona karşı koruma ve yüksek performansla uzun hizmet.

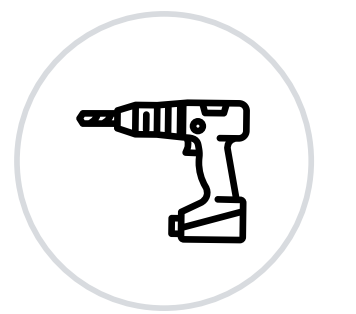

Kolay Montaj

Modüler yapı ve taşıma avantajıyla hızlı, kolay montaj.





Havalandırma Sistemleri

AGBETA, havalandırma sistemleri imalatında hava akışı verimliliği, sızdırmazlık ve uzun ömürlü kullanım kriterlerini esas alan üretim süreçleri uygular. Havalandırma kanalları, menefizler ve flanşlar; kullanım alanı, debi ihtiyacı ve montaj koşullarına uygun şekilde projelendirilerek üretilir.

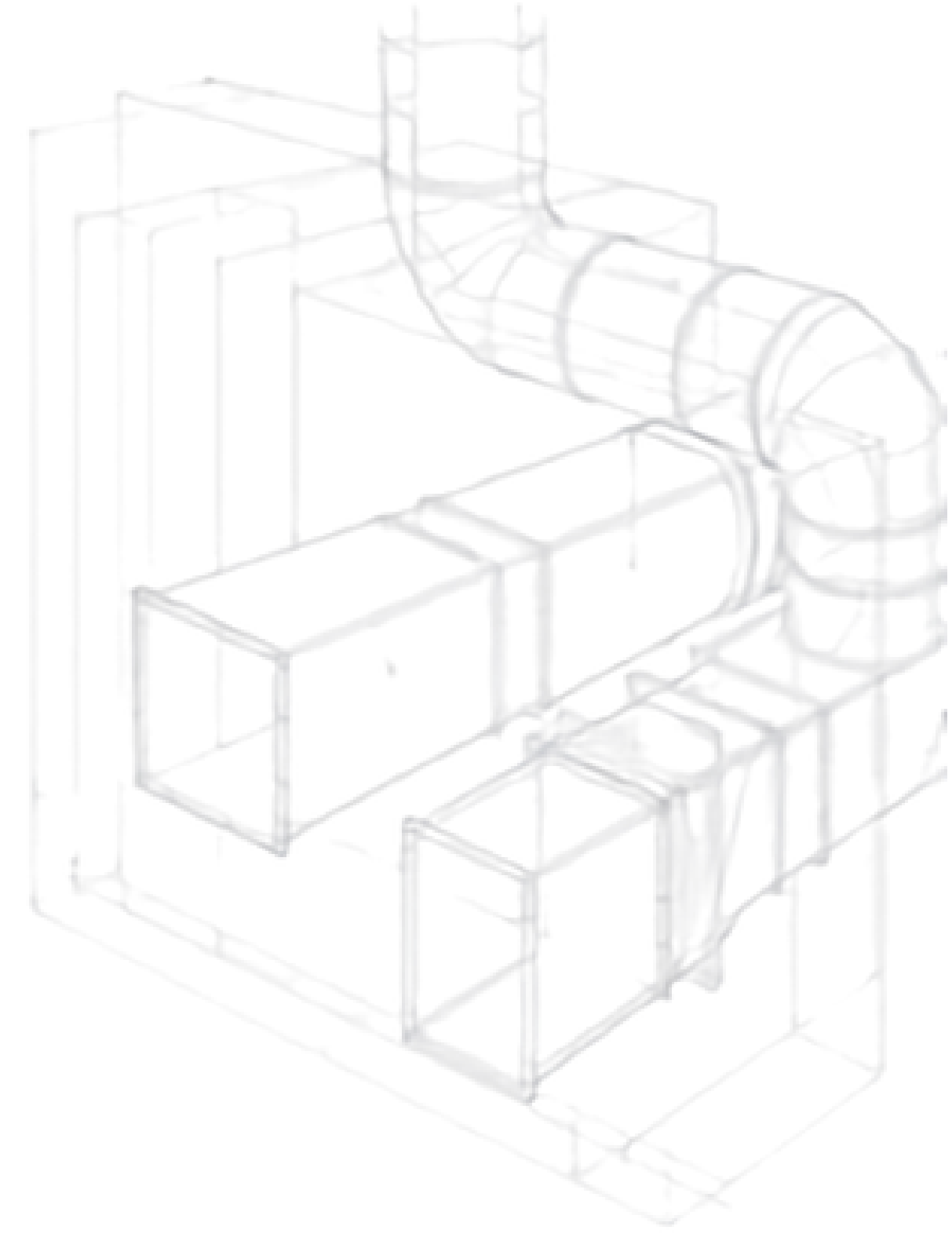

01

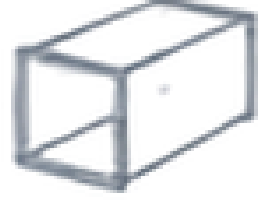

Havalandırma Kanalları

Verimli hava akışı sağlamak için hassas ölçülerle üretilir. Endüstriyel ve ticari alanlarda güvenle kullanılır.



02

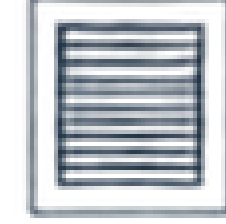

Havalandırma Menefizleri

Hava giriş-çıkışını kontrolü şekilde yönlendirir. Dayanıklı ve estetik tasarıma sahiptir.



03

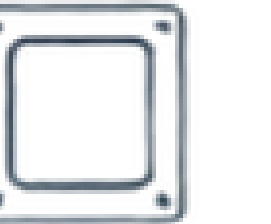

Havalandırma Flanşları

Verimli hava akışı sağlamak için hassas ölçülerle üretilir. Endüstriyel ve ticari alanlarda güvenle kullanılır.

DAYANIKLI
SIZDIRMAZ
UZUN ÖMÜRLÜ



Öne Çıkan Özellikler



Yüksek Hava Akışı

Optimum debi ile verimli ve dengeli hava akışı.



Sızdırmazlık

Hassas imalat ve kaliteli contalarla sızdırmaz sistem.



Uzun Ömür

Korozyona dayanıklı malzeme ve sağlam konstrüksiyon.

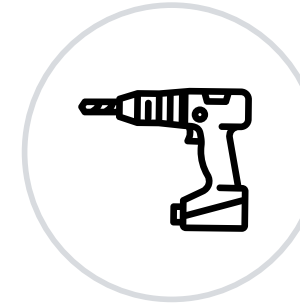

Kolay Montaj

Standart ölçüler ve pratik bağlantı çözümleri.



Hafif ve Dayanıklı

Optimize edilmiş tasarımla hafif, ancak yüksek mukavemet.

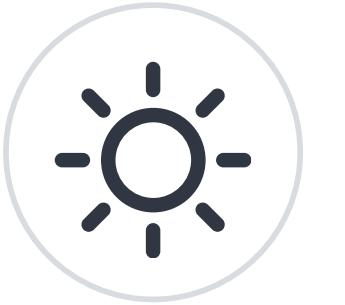

Proje Uyumlu

İhtiyaca özel ölçü ve tasarımla tam proje uyumu.



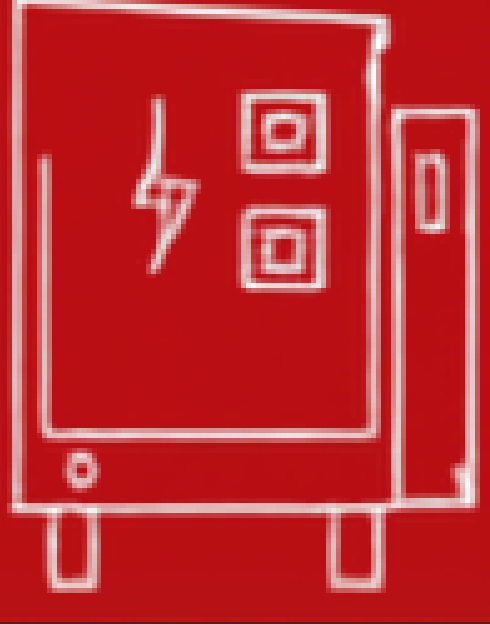

Enerji Hücreleri

AGBETA, havalandırma sistemleri imalatında hava akışı verimliliği, sızdırmazlık ve uzun ömürlü kullanım kriterlerini esas alan üretim süreçleri uygular. Havalandırma kanalları, menefizler ve flanşlar; kullanım alanı, debi ihtiyacı ve montaj koşullarına uygun şekilde projelendirilerek üretilir.

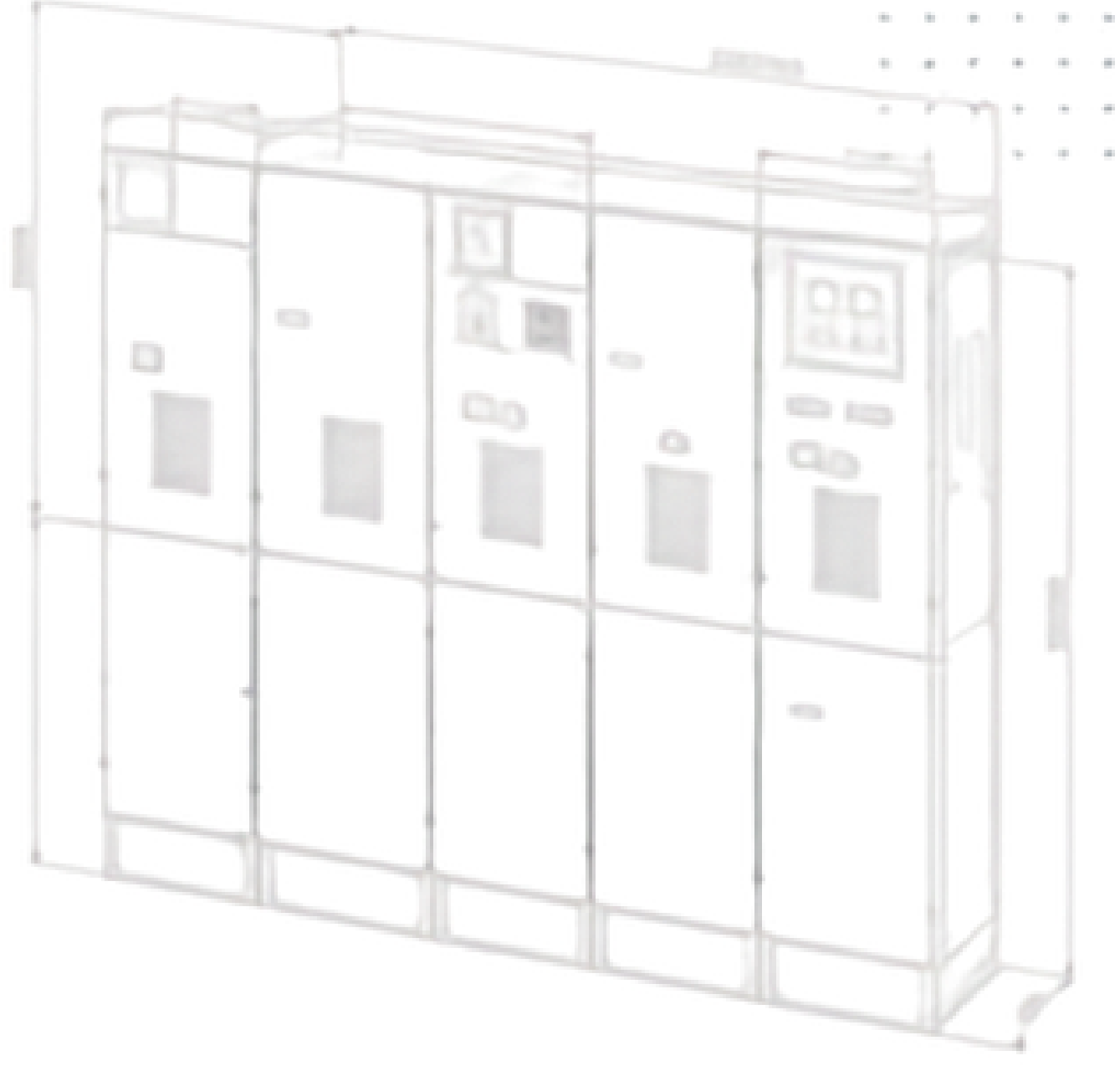

01



Metal Mahfaali Hücreler

Enerji dağıtım sistemleri için güvenli ve dayanıklı çözümler sunar. Elektriksel ve mekanik koruma sağlar.



02

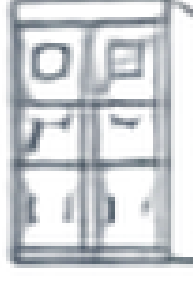

Metal Glad Hücreler

Yüksek güvenlik gerektiren enerji sistemleri için tasarlanmıştır. İç bölmelerimizin ile maksimum güvenlik sağlar.



03

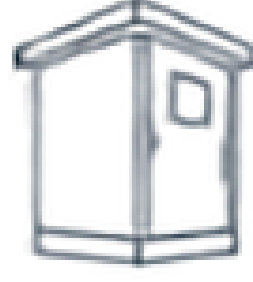

Sac Köşkler

Enerji ve altyapı sistemleri için dış ortam çözümleridir. Dayanıklı yapısı ile uzun süreli kullanımın sunar.



GÜÇLÜ YAPI
GÜVENLİ ENERJİ
KESİNTİSİZ
PERFORMANS

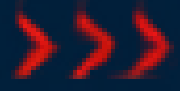

Öne Çıkan Özellikler



Yüksek Güvenlik

Elektriksel ve mekanik korumada maksimum güvenlik.



Dayanıklı Tasarım

Zorlu koşullara dayanıklı, uzun ömürlü yapı.



Isı & Kısa Devre

Yüksek ısı ve kısa devre koşullarına karşı üstün dayanım.



Modüler Yapı

Esnek tasarım ile kolay entegrasyon ve genişleme.

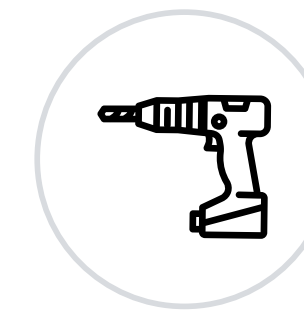

Kolay Montaj

Ergonomik tasarım sayesinde hızlı montaj ve bakım.



Uzun Ömür

Kaliteli malzeme ve standartlar ile uzun süreli kullanım.



Diğer İmalatlarımız

AGBETA, sac metal işleme alanındaki tecrübesini; kablo taşıma sistemleri, yapı elemanları ve özel amaçlı metal imalatlara başarıyla taşımaktadır. Kablo kanalları, çelik kapı kasaları ve asansör imatları; kullanım amacına ve teknik gereksinimlere uygun şekilde projelendirilerek yüksek kalite standartlarında üretilir.

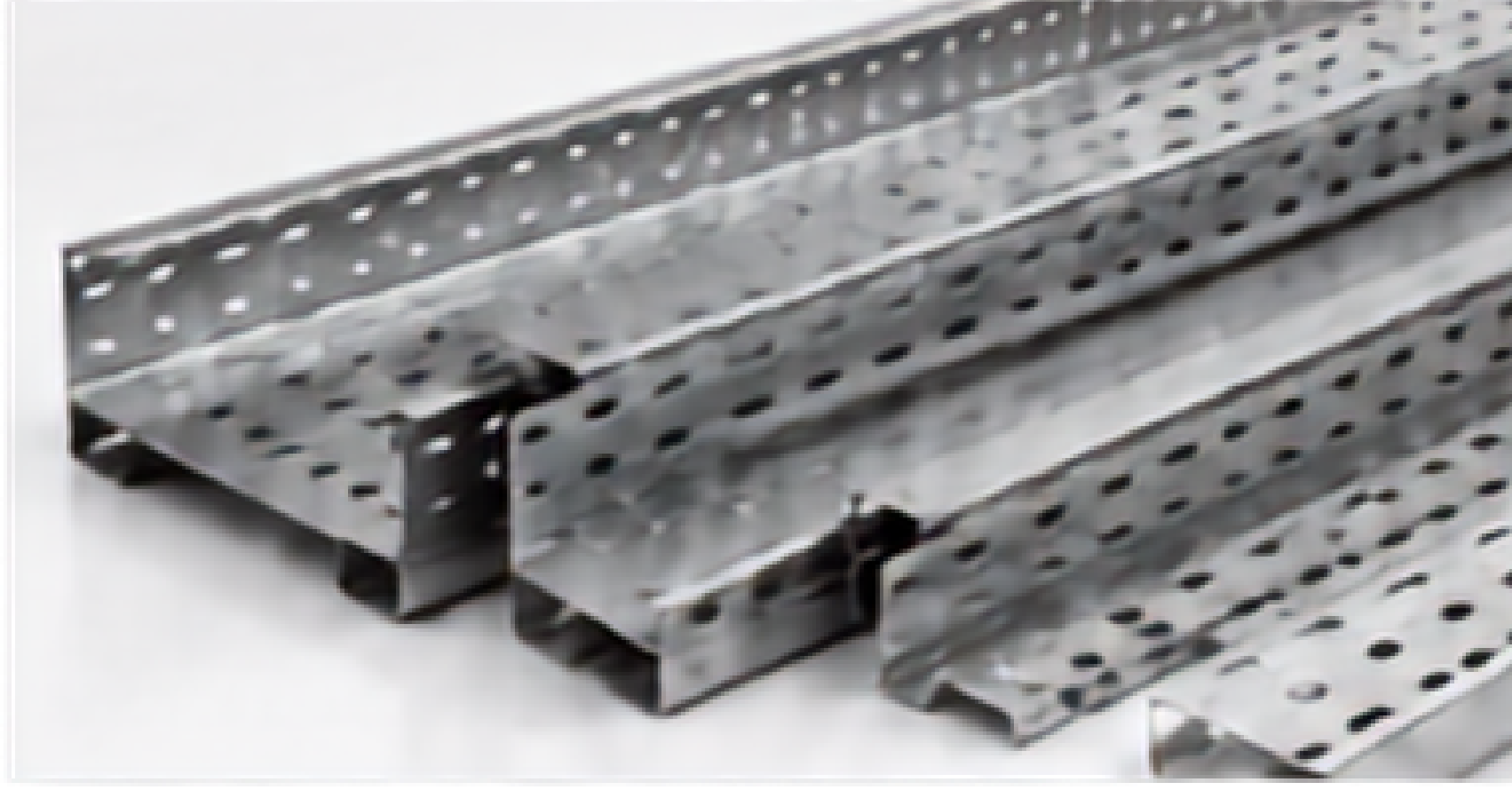

01

Kablo Kanalları

Kabloların düzenli ve güvenli şekilde taşınmasını sağlar. Endüstriyel tesisler için ideal çözümler sunar.



02

Çelik Kapı Kasaları

Yapısal sağlamlık ve uzun ömürlü kullanım sunar. Farklı ölçü ve projelere uygun olarak üretilir.



03

Asansör İmalatları

Güvenlik ve estetik ön planda tutularak üretilir. Standartlara uygun, kaliteli metal çözümler sunar.

GÜVENLİK
DAYANIKLILIK
UZUN ÖMÜR



Öne Çıkan Özellikler



Dayanıklı Gövde
Kaliteli malzeme ve sağlam yapı ile uzun yıllar güvenle kullanım.

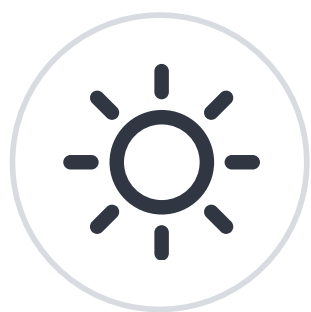

Hassas Üretim
CNC lazer kesim ve abkant büküm ile yüksek hassasiyet.



Projeye Özel
İhtiyaca özel ölçü, tasarım ve donanım seçenekleri.



Kalite Kontrol
Her aşamada test edilen, standartlara uygun üretim.



Uzun Ömür
Korozyona dayanıklı kaplama ve üstün malzeme kalitesi.



Güvenli Kullanım
Elektriksel ve yapısal güvenlik standartlarına uygunluk.





Makine Parkurumuz

AGBETA, metal işleme süreçlerinde yüksek hassasiyet, verimlilik ve kaliteyi esas alan güçlü bir makine parkuruna sahiptir. Modern ekipmanlarımız ve uzman kadromuzla her projede mükemmel sonuçlar üretmeyi hedefliyoruz.

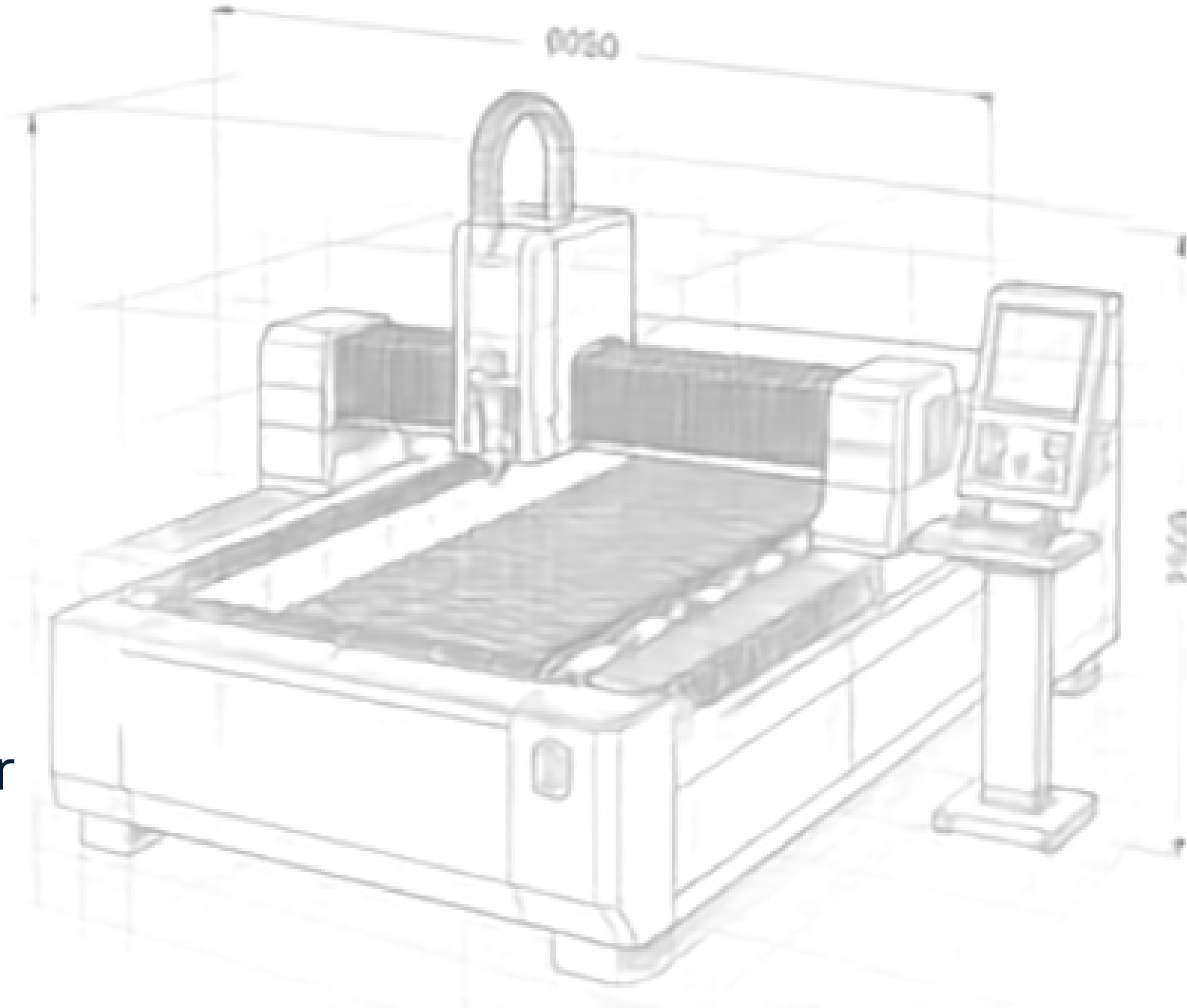

01 Fiber Lazer Kesim Makinesi

Güç: 6 kW
Tabla: 1500x3000 mm



02 Fiber Lazer Kesim Makinesi

Güç: 6 kW
Tabla: 2000x6000 mm

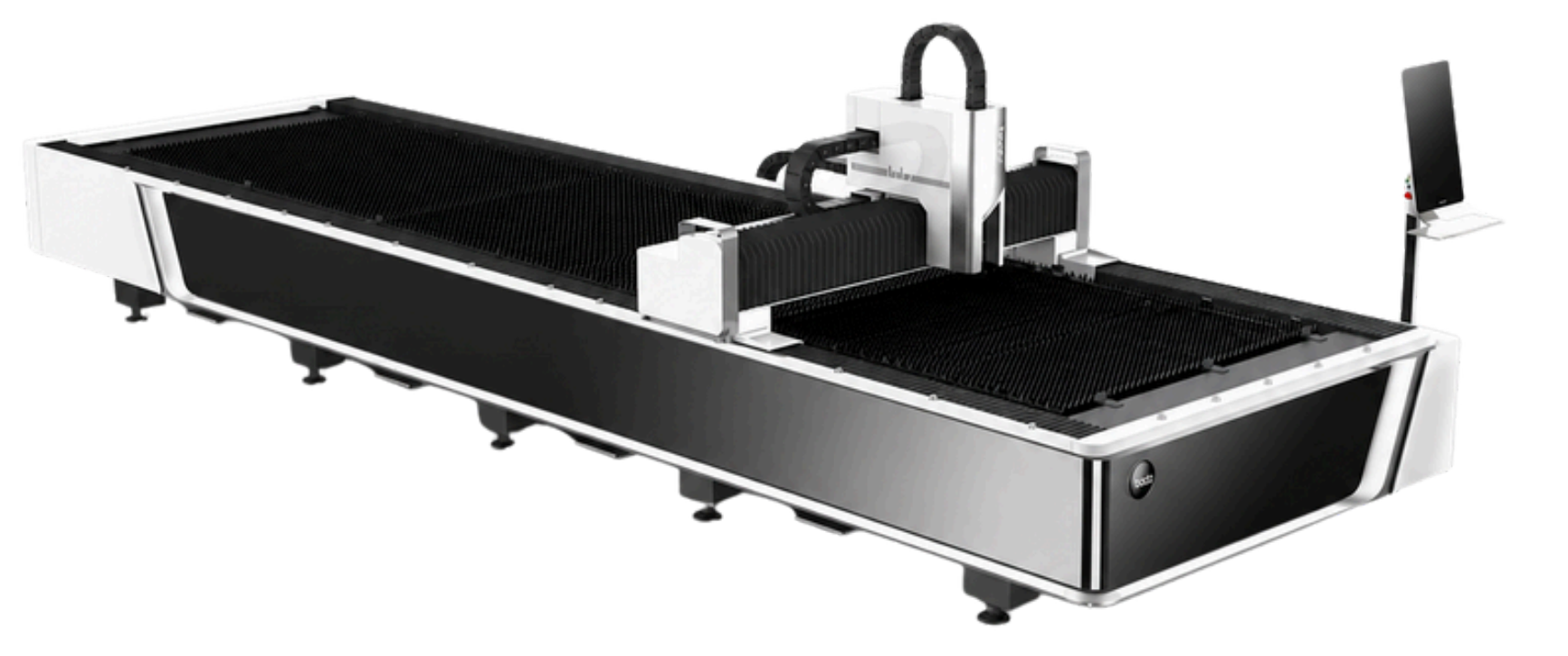

03 Abkant Büküm Makinesi

Bükme Boyu: 4000 mm
Bükme Gücü: 220 ton

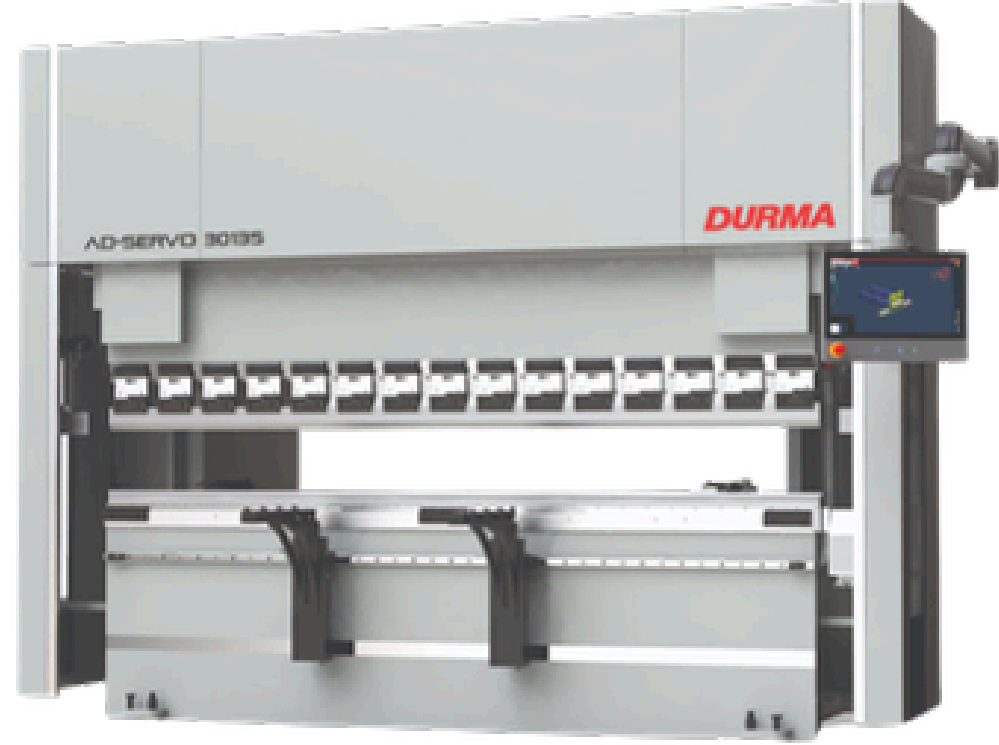

04 Silindir Büküm Makinesi

Bükme Boyu: 2500mm
Bükme mm: 5 mm



05 Lazer Kaynak Makinesi



06 Gazaltı Kaynak Makinesi



07 Argon Kaynak Makinesi



GÜÇLÜ MAKİNE
PARKURUMUZLA
KALİTELİ ÜRETİM



Öne Çıkan Özellikler



Yüksek Hassasiyet
Gelişmiş makinelerimizle mükemmel ölçü doğruluğu ve kalite sağlarız.



Hızlı Üretim
Yüksek performanslı ekipmanlarımızla zamanı verimli kullanırız.



Kaliteli İşçilik
Uzman ekibimizle her aşamada yüksek kalite ve titizlik sunarız.

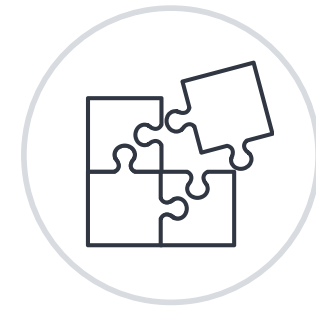

Esnek İmalat
Farklı projelere özel esnek üretim çözümleri geliştiririz.



Uzman Ekip
Deneyimli ve alanında uzman ekibimizle güçlü çözümler üretiriz.



Verimli Süreç
Planlı ve sistemli çalışma anlayışımızla süreçleri verimli yönetiriz.



Birlikte Daha Güçlü Projelere

Üretim Hattımız

AGBETA, sac metal işleme ve endüstriyel imalat alanındaki bilgi birikimini kalite, güvenilirlik ve sürdürülebilir üretim anlayışıyla birleştirerek müşterilerine değer katmayı hedefler. Ürün ve hizmet, yelpazemizi oluştururların, yalnızca bugünün ihtiyaçlarını değil, geleceğin gereksinimlerini de dikkate alırız.

Modern üretim altyapımız, gelişmiş makine parkurumuz ve deneyimli teknik ekibimiz sayesinde; elektrik panolarından endüstriyel kabinlere, metal tanklardan hayalandırma sistemlerine, enerji hücrelerinden özel metal imalatları kadar geniş bir alanda çözümler üretiyoruz.

AGBETA için üretim, yalnızca bir imalat süreci değil; uzun soluklu iş ortaklıklarının temelidir. Bu nedenle, doğru ihtiyacı analiz, proje özel çözümler ve beklentilerin ötesine geçme yaklaşımımızla her projede fark yaratırız.

“**Metale
Şekil Veren
Güç**”



Endüstriyel Çözümlerde
Güvenilir Üretim Ortağınız



www.agbeta.org



0538 633 76 94



info@agbeta.org



Fabrika Adresi:

Saray, 35. Sokak Keresteciler sitesi NO: 3/A,
Kahramankazan / ANKARA



Merkez Ofis Adresi:

Ceyhun Atuf Kansu Cd. Beycanoğlu iş
Merkezi A2 Blok No:104 Kat:5 Daire:18,
Çankaya / ANKARA

Bizi Takip Edin

